

### TAGLIAPALI A FILO DIAMANTATO / DIAMOND-WIRE CUTTING SAW

Macchina da taglio a filo diamantato per taglio di pali in acciaio e cemento armato con dimensioni da 16" a 48". Il sistema ad azionamento idraulico una volta posizionato e clampato sul palo da tagliare da un OTS, esegue il taglio in maniera autonoma, comandato dalla superficie mediante una centralina idraulica ed un ombelicale dedicato. È ideale per lavori di decommissioning dove è necessario tagliare in continuità pali/casing, cavi in materiali misti, acciaio e cemento-armato, in un'unica soluzione di continuità.

Diamond wire cutting machine for cutting steel and reinforced concrete poles with sizes ranging from 16" to 48". The hydraulically driven system, once positioned and clamped by an OTS on the pole to be cut, cuts autonomously.

Surface controlled by a hydraulic unit and a dedicated umbilical is ideal for decommissioning work where it is necessary to cut in continuity poles/ casing, cables in mixed materials, steel and reinforced concrete, in a single solution.

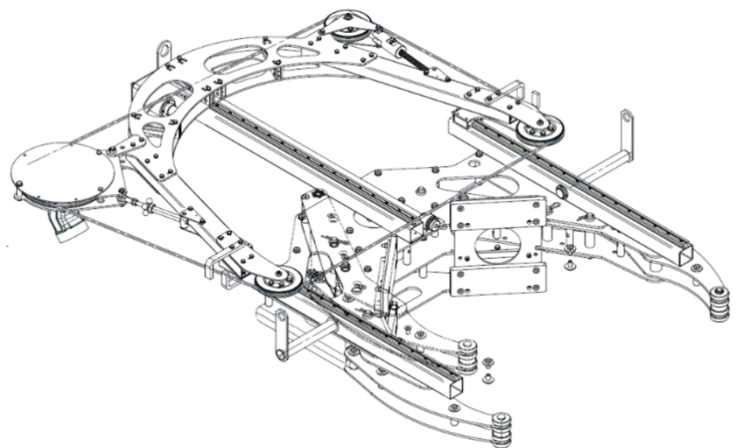
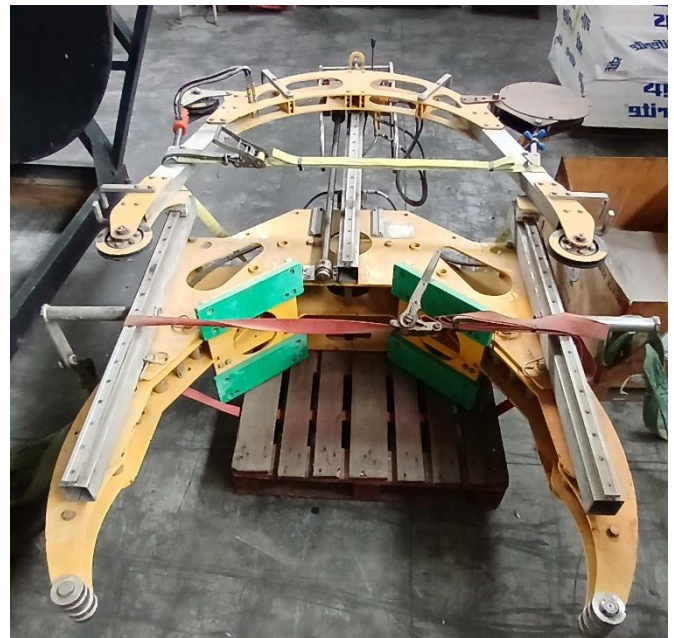
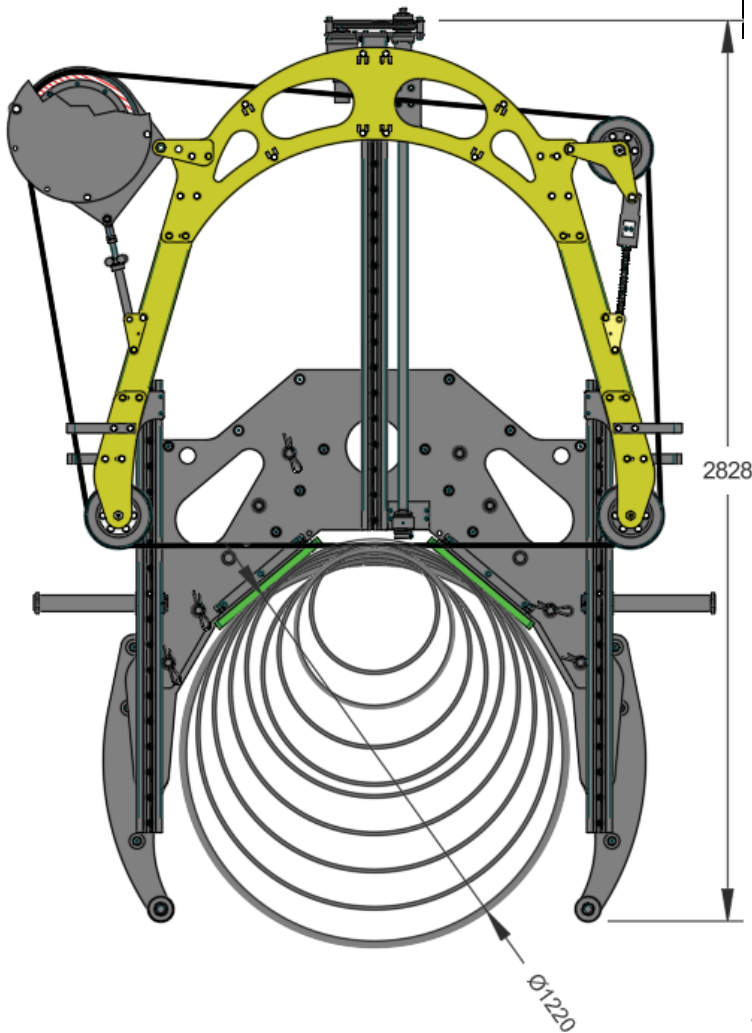

**Sede Legale:**

Via G. Gandino, 20 – 40137 Bologna (BO) - Italy

P.IVA / C.F. 02470030392

E-mail: [marinec@marinec.com](mailto:marinec@marinec.com) - [Http://www.marinec.com](http://www.marinec.com)

**Sede Operativa Ravenna:**

Via A. Bonvicini, 13 – 48123 Mezzano (RA) – Italy

Ph. +39 0544 520250 - Fax +39 0544 521601

**Sede Operativa Siracusa:**

C.da Bondifè snc – 96010 Melilli (SR) – Italy